



SECRETARÍA
DE EDUCACIÓN
GOBIERNO DE CHIAPAS



Mi Escuela en Casa II

CHIAPAS
de Corazón

CUADERNILLO

Guía de Repaso Escolar



Mi Escuela en Casa II

**PREESCOLAR
INDÍGENA**

LENGUA MAM

Septiembre - Diciembre
2020 - 2021

Como parte de las medidas preventivas que se han implementado en todo el país ante la emergencia ocasionada por la pandemia COVID 19; el día 14 de marzo de 2020, el Secretario de Educación Pública (SEP), Lic. Esteban Moctezuma Barragán, anunció la suspensión de clases a partir del 20 de marzo del año en curso.

Derivado de ello, la Secretaría de Educación del Estado de Chiapas, encabezada por la Mtra. Rosa Aidé Domínguez Ochoa, se dio a la tarea de diseñar materiales educativos con los que se busca salvaguardar la salud de los estudiantes y trabajadores de la educación en esta entidad, estrategia que fue creada bajo la perspectiva del personal especializado en las áreas y grados específicos que, hoy en día, se pone a disposición de todos los estudiantes y familias para que sean aprovechados en su estudio y revisión.

Dicha acción, se concentró en la producción de contenidos educativos a distancia que fortalezcan el proceso de enseñanza y aprendizaje de los estudiantes que acuden a nuestras escuelas, buscando que la medida preventiva de aislamiento social, impacte lo menos posible en su proceso de desarrollo educativo formal, delineándose para ello, una serie de materiales televisivos, radiofónicos y en internet con el fin de que las niñas, niños y jóvenes puedan repasar contenidos correspondientes a sus grados específicos de una forma didáctica y accesible.

No obstante lo anterior y dado que en ciertas regiones de Chiapas existe poca o nula conectividad, tanto televisiva como de acceso a internet, se produjeron también materiales didácticos impresos para que los estudiantes que viven en zonas de difícil acceso, tengan la oportunidad de abordar contenidos de estudio desde sus hogares, medida que fue pensada de forma integral, al incluir a todos en esta importante estrategia, con la que se cumple además el atributo de equidad educativa, como derecho humano contemplado en el artículo 3º constitucional.

Es importante mencionar, que las acciones antes propuestas, son las pertinentes para propiciar el desarrollo de habilidades correspondientes a grados y niveles específicos, pudiéndose encontrar en ellas, diversas actividades, desafíos, contenidos disciplinares, lecturas, entre otros. Estos contenidos pretenden que los estudiantes tengan una continuidad en su aprendizaje y evitemos con ello un retraso.

“En tiempos de crisis, que la educación sea un motivo para la unidad y la resiliencia de la nación”.

RUTILIO ESCANDÓN CADENAS



TA WUJAL KYE TA AQ'UNTL

ATS TE TA: _____



KYAQIL TIB' A A' I

WE NB' I: _____

KWENB'INCHA JUN TA



ATE' _____ AB' Q' I

(B'alinku ta testsb'alil jteku ta
tich'q tse'n tok ta taqb'iyala)

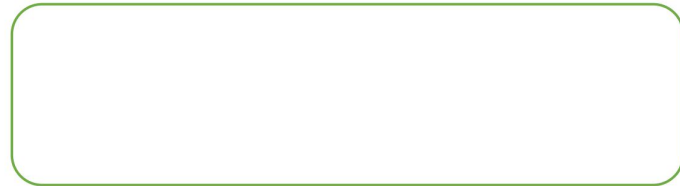

TA N-AB'Q'YAL NB'ANT TO:

B'alinku toj ta sewe' TA WAB'J
AJE KYINGAN

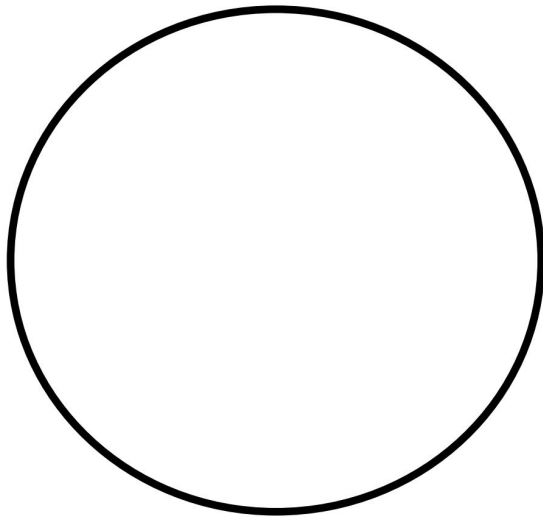

B'alinku ta TETSB'ALIL ky'i ta
KEYB'IL AJE TGANA



TA NB'I

KUKXH NJATS'IB'ET TA NB'I:

KUKXH NKYINTS'IB'A TA NB'I:

KUKXH TA A'I

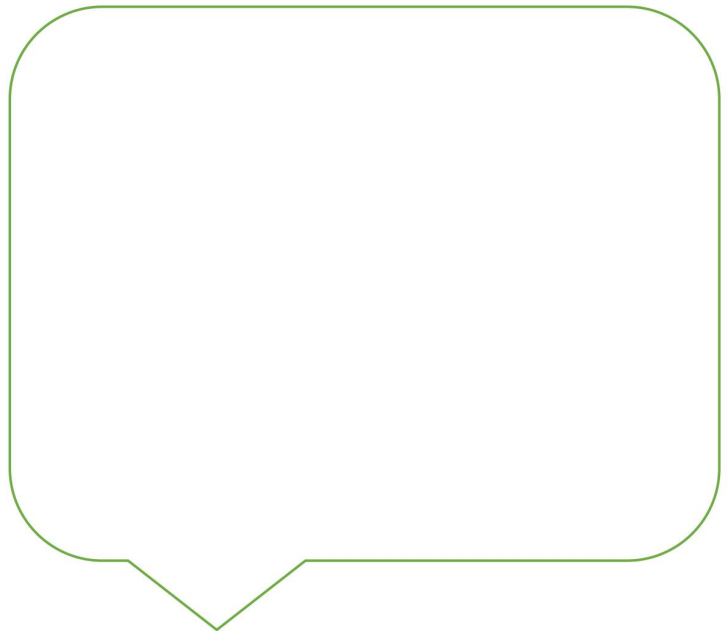

KWENTS'IB'A TA NB'I

➤ TOJE TA KYAJ PLAJ KY'I TA TONI JUN TA NIM XHJAL TS'IB'ANKU TA TB'IYA KY'I TA JUNJUN TA WONI TO TA JUNJUN KYAJ PLAJ IXH TO TA REB'IST, UJAL IXH TA PERIODICO, KWETJYOMA KYE TA WONI AJE NB'INCHA TA TB'IYA IXH KWETLAK'OMA JA' TOK TA T-TXOLIL.





CHIAPAS
GOBIERNO DEL ESTADO

SECRETARÍA
DE EDUCACIÓN



CHIAPAS
de Corazón

KWENTS'IB'A TA NB'I

TS'IB'ANKU TA TB'IYA TIB'A TA TXQANTEL TA CH'AK.

ATS A'I

SU'UNKU KY'I TA KYAQ KEYB'IL QA TA XHINQ A'YA O QA TA
MORAD QA XHU'J TYA '. NA 'ONKU TS'IB'AL TA TB'IYA.







Q'AJTSI'

➤ B'inchanku ky'i ta keyb'il aje tgana ta woni A ky'i ta tb'incb'e aje ntsayuk'et.

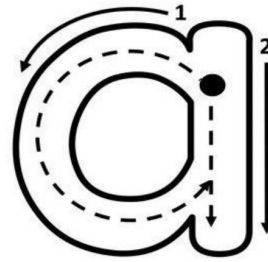
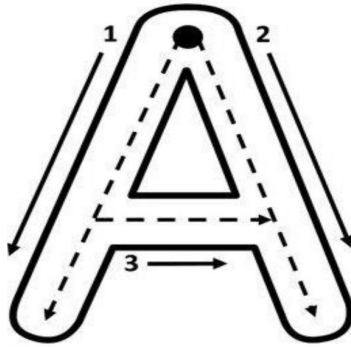

A A A A A A

a a a a a a

A A A A A A

a a a a a a





➤ B'inchanku ky'i ta keyb'il aje tgana ta woni E tse'n ta t-txolil aje ntsayuk'et.

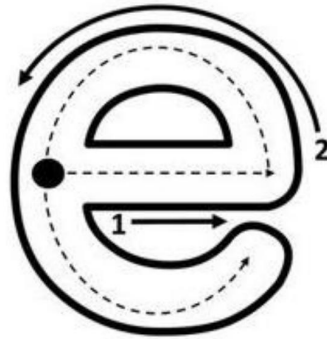
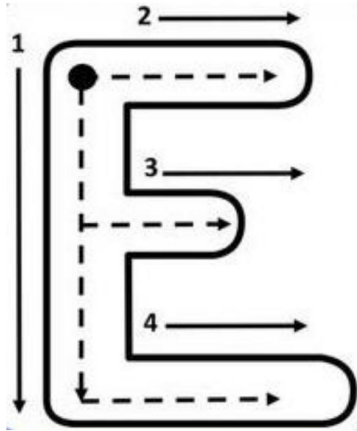

E E E E E E

e e e e e e

E E E E E E

e e e e e e



➤ B'inchanku tib'aj ky'i ta keyb'il aje tgana ta woni I ts'en ntsayuk'et.

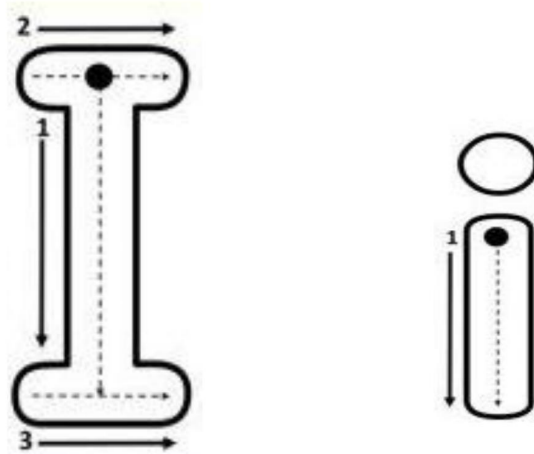



➤ B'inchanku tib'aj ky'i ta keyb'il aje tgana ta woni O tse'n ntsayuk'et.

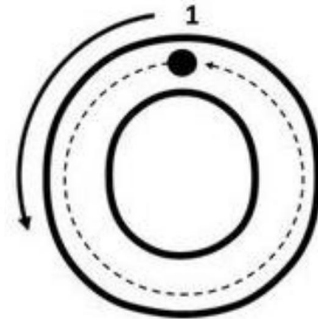
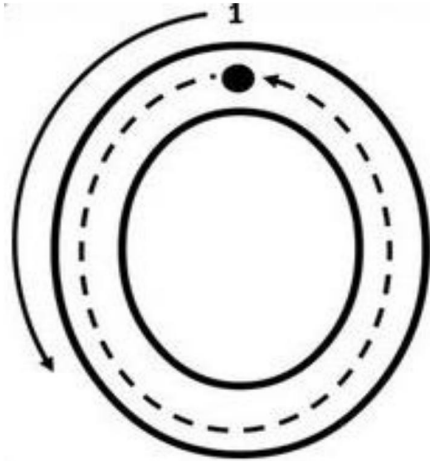

O O O O O O

o o o o o o

O O O O O O

o o o o o o





➤ B'inchanku tib'aj ky'i ta keyb'il aje tgana ta woni U tse'n ntsayuk'et.

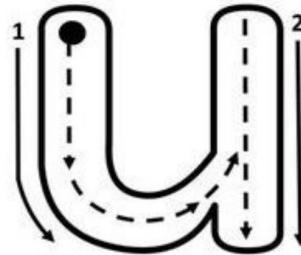
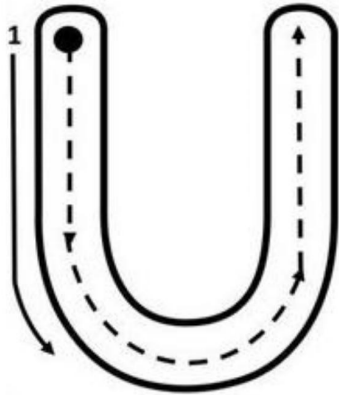

U U U U U U

u u u u u u

U U U U U U

u u u u u u



➤ TS'IB'ANKU TA TAJLA AJE N TSAQALET TO TA JUNJUN TA KYAJ PLAJ JTEKU KYE TA TI'CHQ.

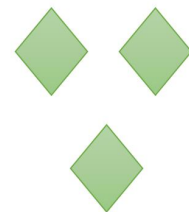
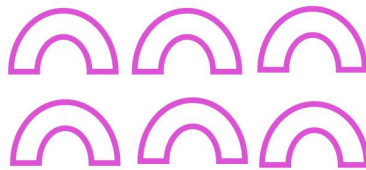
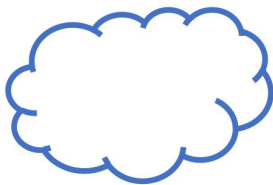
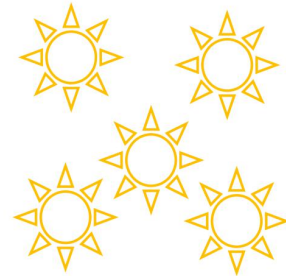
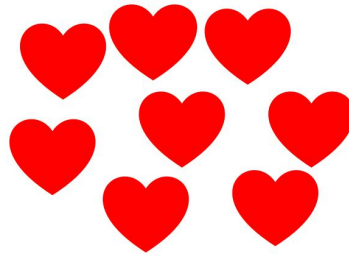
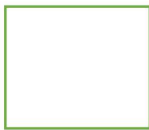
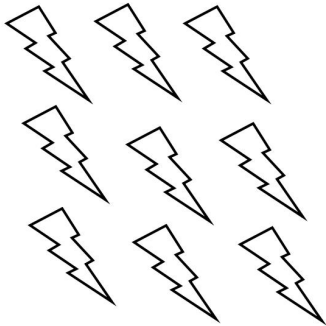
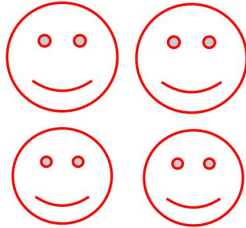
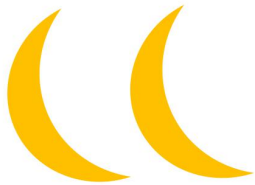



- TAJK'UNKU IXH Q'ONKU KYE TA TAJLAL AJE TILO' ATE' TO TA KASIY TE B'AJJAL.

1		3		
	7			10

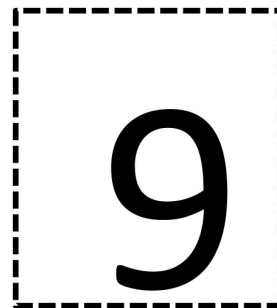
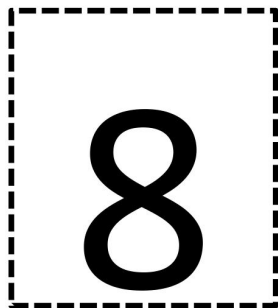
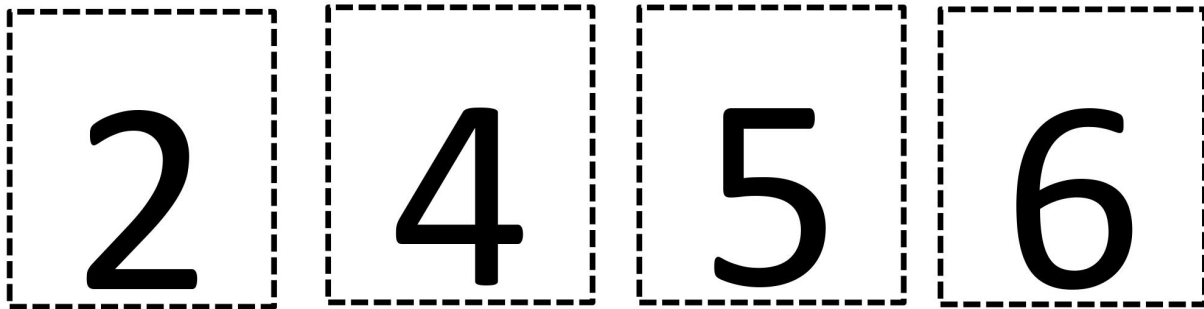



- TAJK'UNKU KYE TA TARJET TE JUN TA GALAN TA TX'AJO' IXH
LAK'ONKU KY'I TA TXOLIL AJE TA GALA

1	2	3
4	5	6

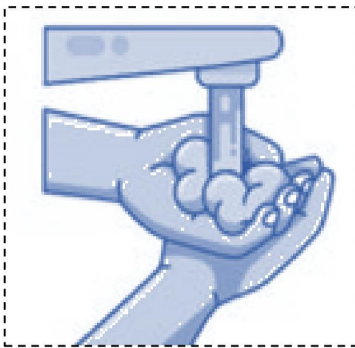
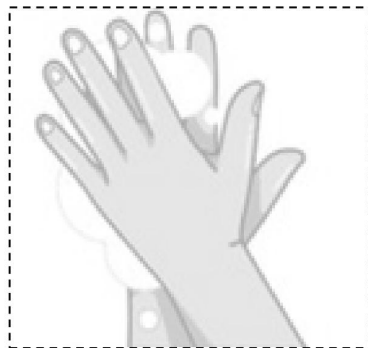
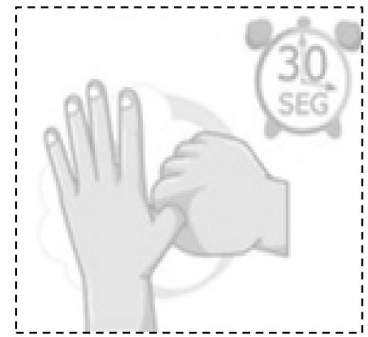
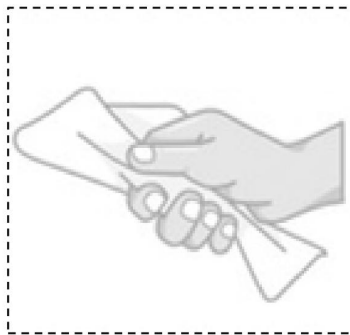



LA

ESCUELA

QUE QUEREMOS

La construyamos juntos